

## Tipi di utensili operanti con avanzamento radiale

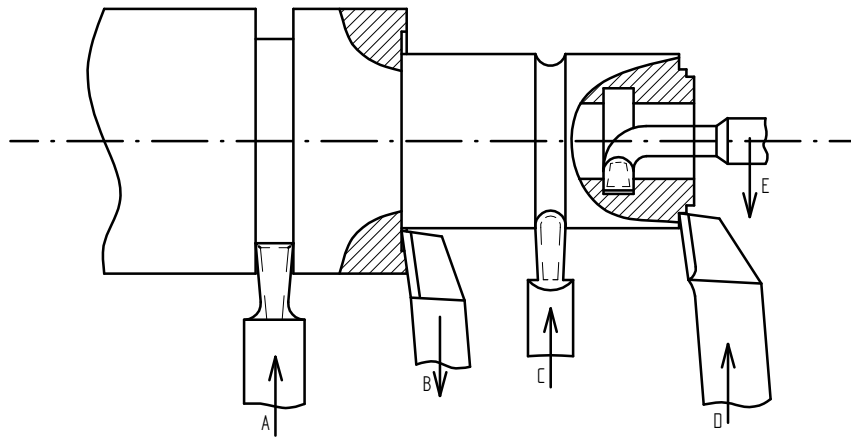

- A utensile troncatore
- B utensile per l'esecuzione di spallamenti
- C utensile di forma
- D utensile per operazione di sfacciatura
- E utensile per l'esecuzione di gole interne

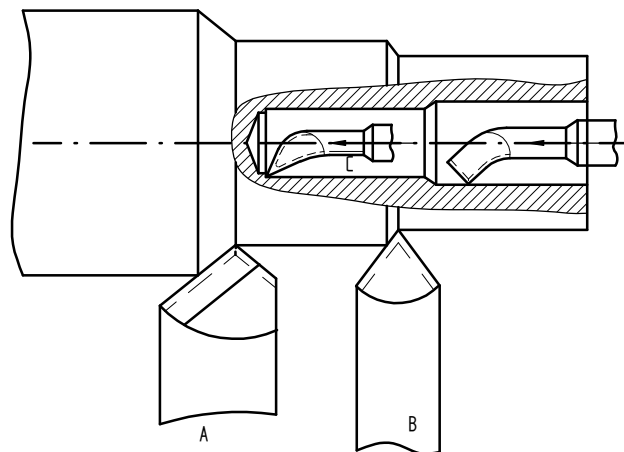

- A sgrossatore per torniture esterne
- B finitore per torniture esterne
- C utensile per torniture in fori ciechi
- D utensile per torniture in fori passanti